

Jane rekoa werã

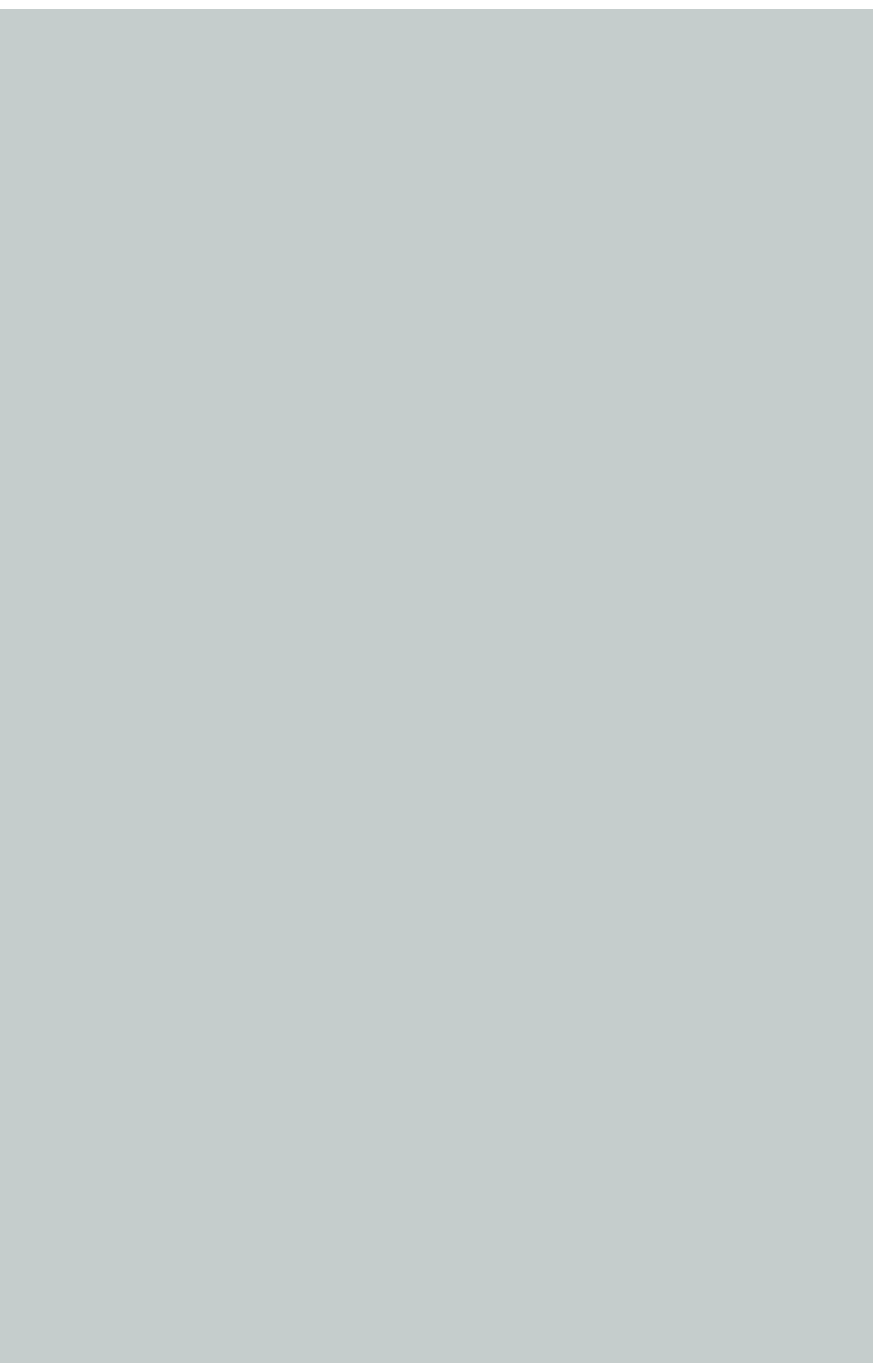



Imomewa

Taa karamoe remē warā

- Wajāpi kō ojimoe'yi ojiwyi 2
- Funai ovae ypy remē 3
- Age'e remē 3

Tamō Kajera reko remē warā

- Tamō Kajera ypy remē warā 6
- Tamō Kajera okuwa jiapisia 6
- Tamō Kajera mirakō ojuka 7
- Tamō Kajera omanō 7
- Tena kō Tamō Kajera ruve remē 8
- Tamō Kajera jeapyrerā kō 8
- Tamō kō ōmaramaranā ve wereko karamoe remē 9
- Nojiapy'āi tamō kō mijā 9
- Tamō Kajera itetē janewyi ipirā 9
- Tamō Kajera nojjukaokari wetarāgwerā kō pē 9
- Jamome'u katu teāgwera poānoa ma'ē 10
- Jimosimoa 10

Ijeapyrerā kō

- Sa'i kywry, Sa'i Myrysiypy remē 11
- Tamō Paranawari ayvukwerā tapererā rewarā 12
- Tamō Matapi remikuwa 15
- Tamō kō rekoawerā rewarā 16
- Matōarypyka'i wanā kō 19
- Yvyrareta wanā kō ypy rewarā 20
- Wiririry wanā kō 22
- Inipuku wanā jeapyrerā kō 24

Como foi feito esse livro 27

Produção do livro 29

Taa karãmoẽ warã

Wajãpi kô ojimoẽ'yi ojiwyi

Wajãpi kô ojivojivo jẽ rowã ekoi, uve amô Wajãpi kô ekoi amô tena rupi ma'ẽ. Uve Wajãpi Inipuku wanerã, uve Kumakary wanerã, uve Pypyiny wanerã, uve Wiririry wanerã.

Uve age'e Inipuku wanerã jeapyrerã kô Mariry rupi. Ajama'e Kumakary wanerã kô oo teve ena kô gyty. Ajama'e nojimoenai Mariry pẽ, uve ena kô, Kumakary eu ena kô pẽ, Aruwa'ity eu ena kô pẽ, a'e rupi age'e ekoi kupa, wakarã gwerã kô reve amô opary kô reve. Amô Mariry wanã kô oo teve ojimoena yvy popy rupi, Kamuta e'i wena rerã pẽ kupa, amô Wyraury, amô Kurawary, amô Kurani'yty, amô Tomepokwarã, amô Najaty, amô Okakai. Moko pẽjô Inipuku wanã kô rena age'e remẽ.

Amô Pypyiny wanã kô ojimoena ve Taitetuwa pẽ, amô kô amẽ Aramirã mẽ ojimoena. A'e kô ajaire ojimoena ve yvy popy rupi. Amô Pairakai pẽ tui, amô Kujari pẽ tui, amô Okora'yry pẽ tui, amô Pinoty pẽ tui, amô Akaju pẽ tui, amô Yvyrareta pẽ tui, amô Kupa'y pẽ tui, amô Mukuru pẽ tui upa.

Amô Wiririry wanã kô uu ojimoena Ytuwasu pẽ, a'e kô waite teve ojimoena ojiwyi age'e, Tajau'ywyry pẽ amô ojimoena, amô Kuruwaty pẽ, amô Cinco Minutos pẽ, amô CTA pẽ, amô Manilha pẽ, amô Jakareakãgoka pẽ, amô Ysĩgu pẽ tui.

Ajawyi jane Wajãpi kô romô ojipyripyri rowã jajimoena, waite tẽ amô kô wyi jajimoena. Ajawyi Inipuku wanerã kô nojimoenai Wiririry wanerã reve, amô Pypyiny wanerã reve, amô Kumakary wanerã reve.



Funai ovae ypy remē (1973)

Inipuku wanā	Pairary, Aimā, Mariry, Kurarakwerā, Inipuku
Pypyiny wanā	Awai, Marakary, Tararawyry, Jāāry, Pairary, Kapuwerā, Peke'awyry
Wiririry wanā	Aruwa, Koakywa, Ymitiku
Kumakary wanā	Inipuku
Pana'ywry wanā	Pypyiny, Kapuwerā
Pirawiri wanā	Morokopata, Kamopi

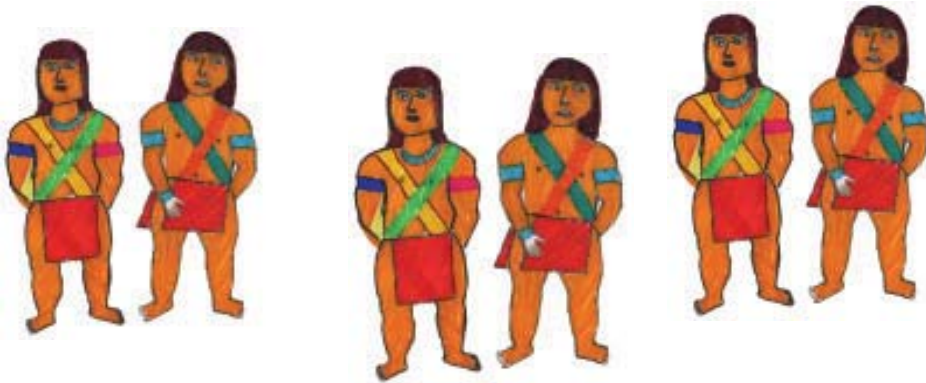

Ange'e remē (2008)

Mariry wanā	Kamuta, Kurawary, Kurani'yty, Najaty, Okakai, Ytawa, Tomepokwarā, Jawarary, Seweriry, Jakare, Wyraury, Cachoeirinha (Ytumiti), Okarā, Waseity, Jakare'yty, Yvytōtō, Ytawa, Vyvaty, Warārē wry
Aramirā wanā	Pinoty, Okora'yry, Pijowi, Pyrakenopā, Kujari, Pairakai, Jiruruwry, Myrysity, Kwapo'ywry
Ytuwasu wanā	Suinarā, Ysīgu, Jakareakāgoka, Tajau'ywry, C.T.A., Manilha, Kuruwaty, Cinco Minutos
Taitetuwa/Ytape wanā	Yvyrareta, Akaju, Kupa'y, Kurumuripopy, Arimry, Parijaka, Jakareryapyry
Pypyiny wanā	Mukuru, Karavovō
Kumakary wanā	Tapi'ikāgwerary, Aruwa'ity, Jigarary

Tamõ Kajera reko remẽ warã

Aã kareta pupe õroinõ tã tamõ Kajera remẽ warã, Yvyrareta pewarã jovijã gwerã oromogeta. Kejõ oromogeta: Matapi, Kuruwari, Nawyka, Kaiku, Muru, Aremã. Amõ Ytape pewarã jovijãgwerã oromogeta ve: Piriri, Seremete, Araperu. Ma'e jawyitẽ aã jõvijã gwerã kõ oromogeta. Ava põ tamõ Kajera jiapyrymõ, amõ monorewarã mõ põ poroapisi karamoe remẽ, amõ mapejõ ypy põ taivígwerã kõ ekoi tamõ Kajera ruve remẽ, amõ mano rewaramõ põ tamõ kõ wereko omaramaranã ve, ava põ tamõ Kajera jiapyry mõ ekoi ãge'e, ava jiapyry põ tamõ Apisaru, Topãna, mano'i põ. Omanõ tamõ Kajera, manorewarã mõ põ tamõ Kajera nojukai kupa, poroapisi remẽ. Amõ mano tã põ tamõ Kajera jajuka remẽ, ujimi'u tẽ'i tẽ põ. Owítowí kõ oropota orokuwa jovijã gwerã kõ wyi. Kejõ tẽ ore oromogeta jovijã gwerã kõ ma'ẽ.



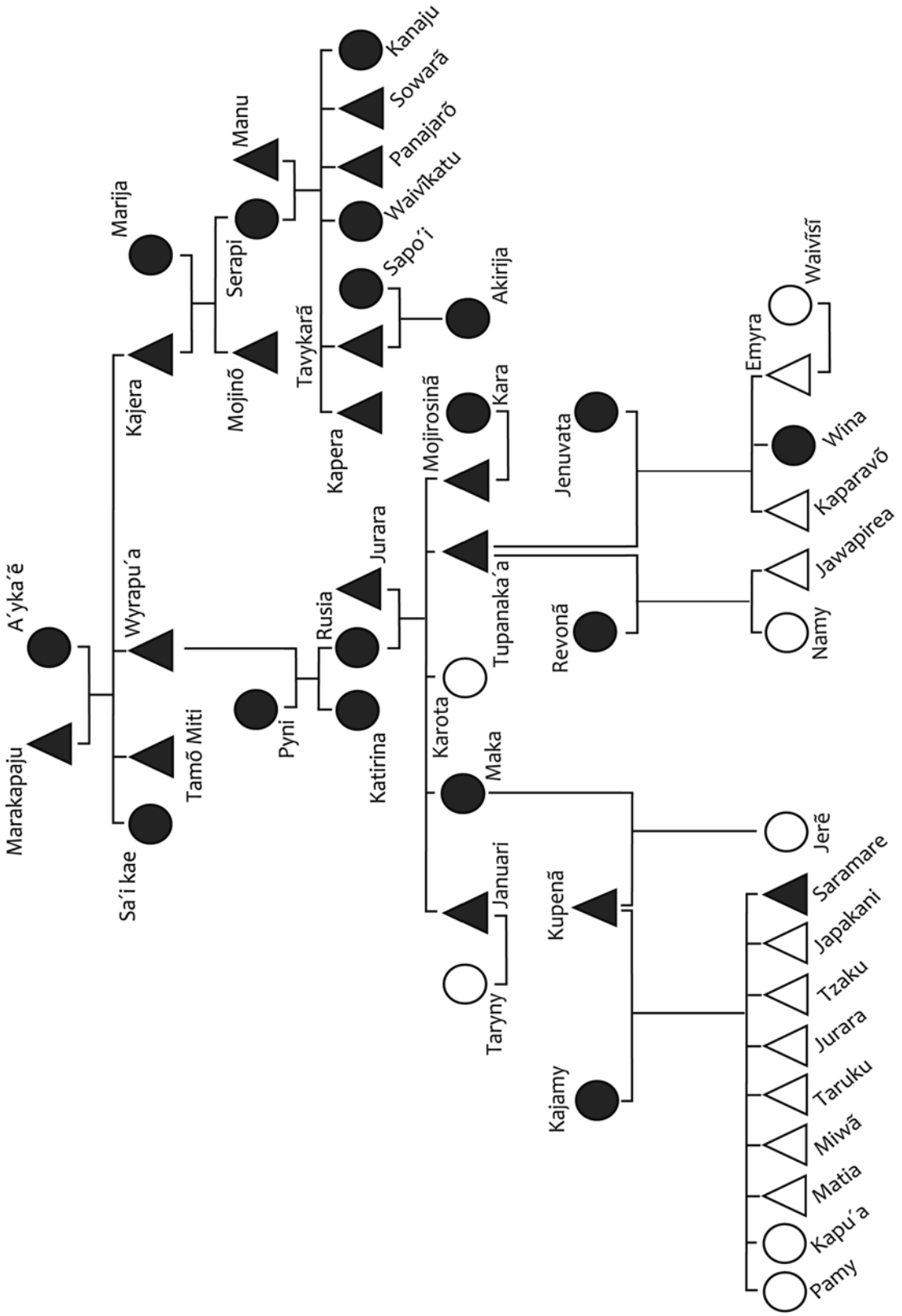

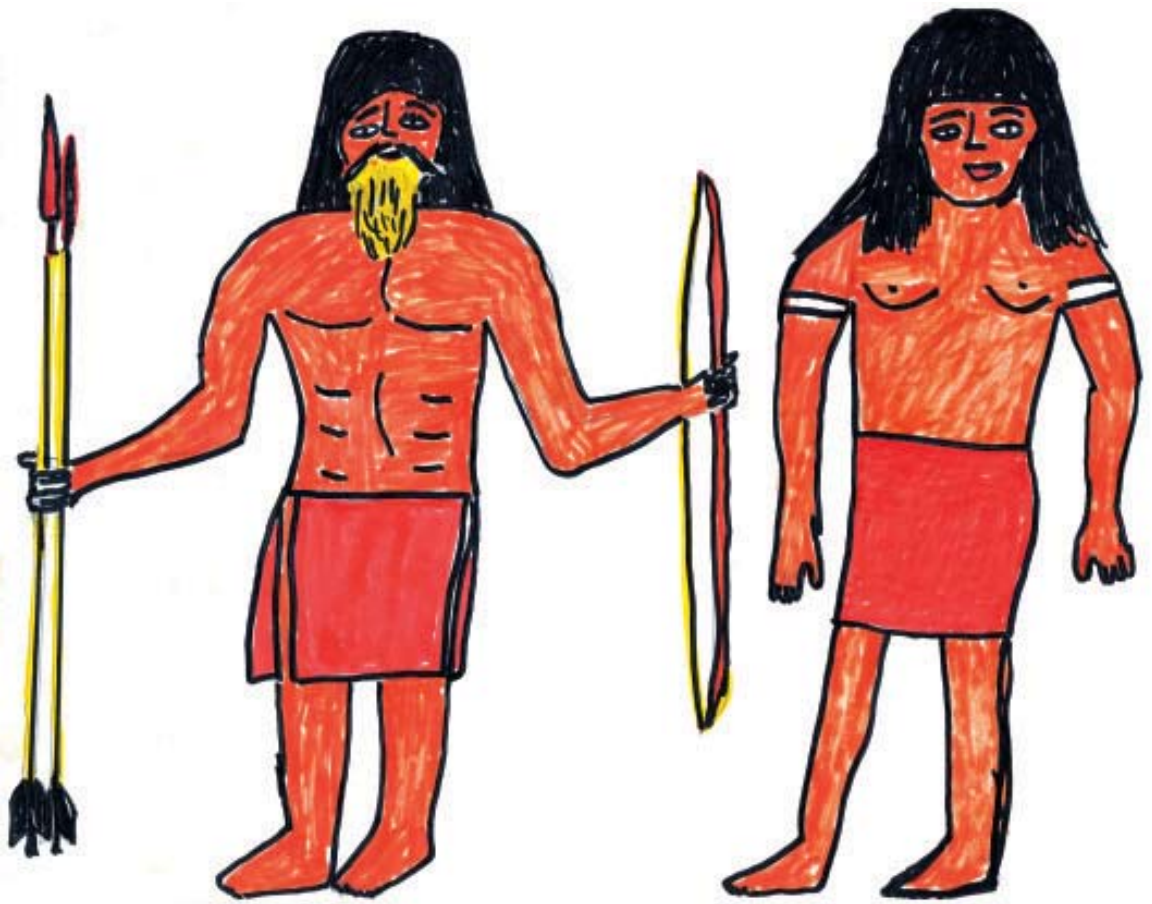

Tamõ Kajera ypy remẽ warã

Karamoe remẽ uve janeramõĩ miraiweray, a´e pẽ eu tamõ Kajera, Pajorã, Marajão, amõ tamõ Yysururu pewarã eu teve erã pẽ, ijatyray tamõ Kajera rerã. Ame tuu pẽ Kanere eu. Amõ tamõ Kajera kõ retarãgwerã kõ rerã pẽ Ripae, Karapati amõ ikojã kõ pẽ Akajuypy eu. Tamõ Kajera ajama´e e´i põ “Kwena kõ te eypy”, a´e kõ jeapyrerã te tamõ Kajera, ajama´ẽ Kajera Wajãpi tẽ mijã ekoi karamoe remẽ, janerovijãgwerã kõ ypy romõ.

Tamõ Kajera okuwa jiapisia

Karamoe remẽ ipõ tamõ Kajera ruu Anere mirakõ jukarã romõ teve ipõ ekoi. Ajawyi uu reruparã romõ te tamõ Kajera õe mirakõ jukarã romõ iko. Amõ tuu omo´e tamõ Kajera ja’yry mirã jukaa rẽ tepe’y teipõ omo´e karamoe remẽ ajawi tamõ Kajera miraiweray tepe´ytẽ. “Nojiaui miti tãivigwerã kõ iko, pejeapisi jimo’yji”, e´i tamõ Anere wa’yry kõ mo´e. Jakami ra’yry rete ipẽ karamoe remẽ tãivigwerã kõ, ojiapisi jimo’yjẽ, a´e rupi põ tamõ Anere wa’yry tamõ Kajera omo´e.

Tamō Kajera, amō Tukuju kō reve ipō ōma'ē karai kō ojuka sa'i kywry kupa remē, sa'i kywry ovāovā ipō tupa pegwerā pupe ijoso kupa, omoaku ipō marija ōkwā sa'i kywry soo ijuka kupa. Omokapitena taipō sa'i kywry kupa mijā Makapa pē. Amē ipō karai kō e'i sa'i kywry pē kupa “nijamō kapitenā āi ojava maekwerā” e'i po ijupe kupa. Ajawyi ojuka sa'i kywry, wī karai kō ojimovai wasu (ojiapisi wasu) kupa. A'e ipō tamō Kajera wā'ā eru wena kyty, okuwa eru jeapisia, āmō mirā juka. A'e kyty wyi teve ipō weru marijaākwā. Amō weru teve aymō, Yka kyty wyi weru teve aymō mirakō jukarā mō.

Karamoe remē ipō tamō Kajera, amō tamō karai reve Yka wanā kō ipō wapisipa tite. Amō ipō tamō Piripi Yka wanā ōjyvapekā vō tojā oo kupa, a'e ajeire ipō oo Pirawiri wanā kō paje pē imome'u, amō Panary, Urukujanā paje kō pē imomewa teve. Ajawyi a'e kō paje ojipeju tamō Kajera kō rē. “Tojeapisi ojiupiu tē iko kupa”, e'i paje kō ojipeju. Ajawyi ipō karamoe rēmē tamō kō ojiapisi ojiupiu tē kupa. Paje kō jipejua rupi tē.

Tamō Kajera mirakō ojuka

Tamō Kajera karamoe remē oinō moa'ārowā tata'y (pusirā) wata moenya rōmō. A'e rē jī tamō Kajera mōmirī Pati ra'yry Pasikukae imona eraa apykrerā kyty.

Moā'ārowā epe tamō Kajera oinō pusirā mijā, āmō teipe imomirī ra'yry werā oupe. A'e rewaramō ajaire Kajera ojuka omomirī ra'yry Pasikukae raparā pupe, pē'ī ijakarā Marityu/Apisaru rōmō mijā, ojuka tamō Pasikukae kupa rēmē ipō āmō tamō kō, āmō sa'i kō ojava oo tararawyry kyty ojimoena. Ajeire ipō tamō kō ōjava oo maekwerā kō ojimovijapa kupa ky'y, a'e rerā kō pē tamō Iriu, tamō Marityu, tamō Jurara, tamō Paranawari amō, tamō Mo'i ruu. Ajeire ipō sa'i.

Tamō Kajera omanō

Karamoe remē jē tamō Kajera ojuka aymō pupe tamō Paranawari mama. Ka'u remē sa'i ojimorara tite tamō Kajera rē, ke'i tite ijupe “atā jepō nerekoa paizi”, e'i. Ame ipō tamō Kajera owyjy tite sa'i rē pya, nopotai pō sa'i. Ame ipō tamō Kajera wero'au tā tite sa'i nopotai, watykapa sa'i opary kō o'aryvo, eroke, amē ipō tamō Kajera e'i sa'i pary kō pē “hōōō! Ene tesipō konomi ysygā (sipy)”, e'i. Ajaire tamō Kajera ojiwy'oo wetā gyty aymō pijaramō, wī ajaire tamō Kajera wera aymō imono sa'i Kerā juru kwarā pē. Ijurukwa tite ipō sa'i oke, ajapire ko'ēve ipō sa'i ikaraywasu omanō. Ajaire ipō tamō Paranawari omosimo oyreagwerā, ma'e pupe: kapijuwarā raigwerā pupe osu'u oy kuruka, arara ruwai pupe wapāi porō, amō opyape'o taku pupe inō. Ajaire tamō kō watypa oyreagwerā ojiapyaka kupa. Ajaire ovāe jimosimoa tamō Kajera pē, eawry tē omanō, tamō Kajera omanō epe ipō oo yva kyty. Ajaire tamō Kajera opoera mijē karumē, amē ipō tamō Kajera e'i “āe'a yva kyty e'i”.

Tena kō tamō Kajera ruve remē

Tamō Kajera ruve remē moa'ārowā tamō kō rena kō. Tena rerā kō: Ka'uwassua, Kyseteakwarā, Wiririry, Ypajowarā, Towaikopā, Ytape, Najaty, Marukaty, Pypyiny, Kumakary, Wārareavōvō, Karapanaty, Yysururu, amō Yyka. Ajama'ē morijō uve tena karamoe wanā mā'ē, awitowi Pypyiny, āmō Kumakary wanā jeapyrerā kō omomyau jīireko wena romō age'ē remē. Amō karamoe remē atywasu tena romō āmē tena Ka'uwassua, a'e rupi karamoe remē tamō Tajau kō ekoi mijā. Ijatyray janetāivigwerā kō ekoi mijā āā tena kō rupi mijā. Ojiapisipa tē opa kupa karamoe remē, ajama'e uve jī jeapyrerā kō iko age'e remē.

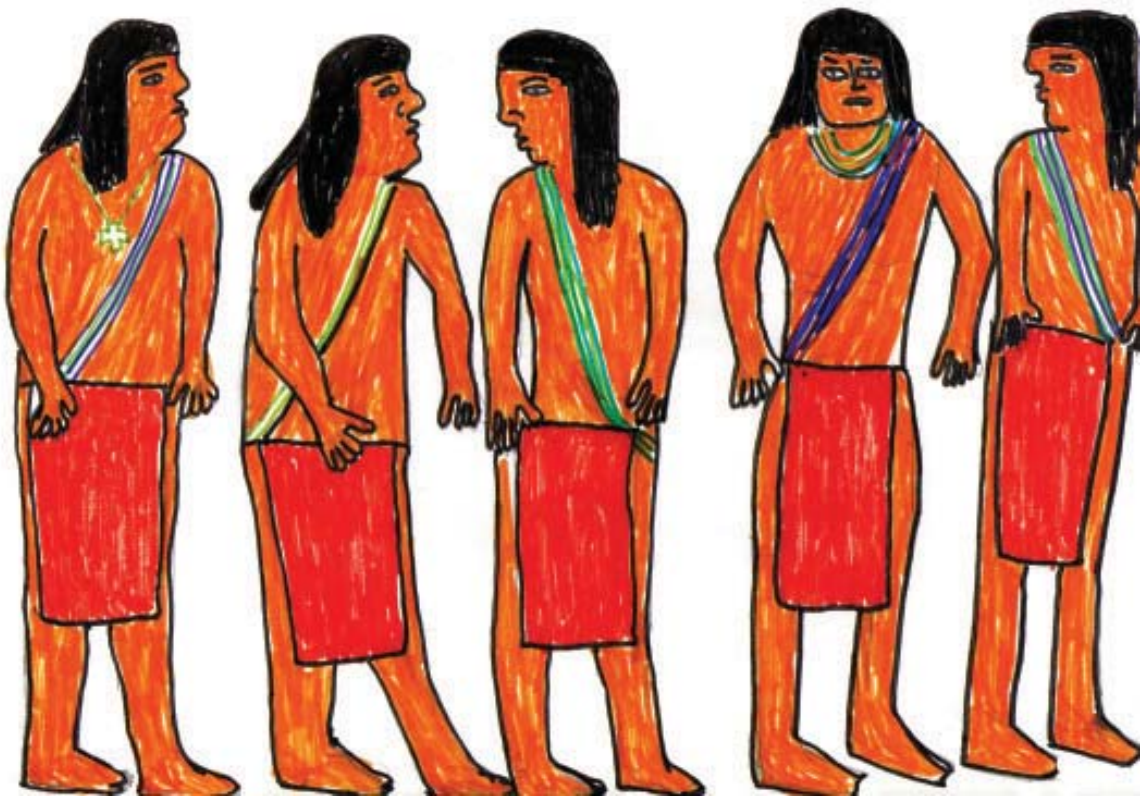

Tamō Kajera jeapyrerā kō

Tamō Kajera jeapyrerā kō uve moa'ārowā āge'e remē Wajāpi romō, awītowī a'e kō ojimoena iko Yvyrareta, Manilha, Kurumuripopy, amō Pypyiny tena rupi. Ajama'ē tamō kō itete jē weru waiwīgwerā kō werekwarā romō, amō kwaima'ekwerā uu'uu janewaīvi'y y rereko kupa karamoe remē. Awītowī Kumakary wanā, amō Pirawiri wanā wereko teve kupa. Amō karamoe remē ipō sa'i Serapi oo Makapa kyty amē ipō karai kō wereko sa'i, ajaire karai omomemy sa'i kupa, sa'i memyry waiwī romō ojimovija karai rajyry remē weru omemyry sa'i Pyni (Mesias, Misia) a'e ipō tamō kō wereko ajaire ajawyi uve age'e remē sa'i Pyni jeapyrerā kō iko janepyterā pē. Ajawyi jane karai ruwykwerā teve age'e remē.

Tamō kō ōmaramanā vē wereko karamoe remē

Ma'ē jawyi tamō kō ōmaramanā ve wereko karamoe remē, owitowī tamō Kajera te omowai marana karamoe remē, wairo'yry kō ve ojuka, watyu kō ve ojuka, otijakō ve ojuka, omomiri Arā kō ve ojuka tamō Kajera remigwai kō karamoe remē. Ajawyi tamō kō karamoe tamō kō iporijau waiwī rē kupa nuvei waiwī ikoty rewarā kō. Ajawyi tamō kō karamoe remē omoamoai kurawa, ajawyi wa'y taty kō ve wereko kupa, oy'yry kō ve wereko kupa, otija kō ve wereko kupa. Aā waiwīgwerā kō janeramoi kō noerekoi sōsi kupa remē nijaikokuwa'āi jaiko ijiapyry kō romō. Wery wetē nakusiwai aā tamō Kajera rekokwerā, ene ve nereikokuwa'āi mijā.

Nojiapyre'āi tamō kō mijā

Tamō Kajera ojuka amatejī tamō kō pe'i tē ojimija juka remē ve kupa remē nijaikokuwa'āi age'e remē ijeapyrerā romō jaiko. Ajama'ē amō kō Wajāpi jane retarāgwerā kō ojiapy jē janewyi. Owītowī Kumakary wanā, amō Pirawiri wanā kō. Karamoe remē tamō ojiupiu tē ojiapisi iko kupa, ajama'ē nojepyepy jē ojiapisi kupa, āme tamō kō ojepyepy jē ojiapisi remē, ojiapisipa katu kuwa mijā, āme nijaikokuwa'āi age'e remē iparykwerā kō romō jaiko. Nojiapisi sō tamō kō iko remē janeatray tā mijā, jajimoje'a tā mijā. Pirawiri wanā, Yyka wanā, Amapari wanā, Kumakary wanā reve mijā.

Tamō Kajera itetē janepirā wyi

Tamō Kajera āpā reywete ojisu'u iko, tamō kō pytery pē. Tamō Kajera joe'erowā ajama'ē, itetē iyyva poko, janejyva wyi age'e remē. Tamō Kajera jyva poko ovāe etē ĩperenā mē. Naetamāro'oi teve, ijapiravu teve, ajawyi tamō Kajera āpā reywetē, amō mirā jukarā reywete ojisu'u iko karamoe remē mijā.

Tamō Kajera nojjjukaokari wetarāgwerā kō pē

Tamō Kajera ojimowari wetarā tamō kō pē. Topanā ra'yry tē ije e'i ajawyi ejuka pē kupā remē yvy okaita. Ajawyi tamō kō nojukai tamō Kajera ojimijajuka iko remē, okyje tamō kō aepojawyi. E'i ipō tamō Kajera "Topanā yy pupe ajau e'i".

Ajawyi ejuka pē kupa remē patōna wasu tē penerokwatā e'i teve tamō kō mori pē. Já'e e'i tite ipō amō kō ijupe, noayvu erovijai, ja'e paraisí rovapy kyty e'i tite ipō tamō teke'yry tawayvu ijupe, ajaire ipō noi upi, okyje jí jimaraerekoa wyi ajawyi tamō Kajera noi.

Jamome'u katu teāgwera poānoa ma'ē

Ma'ejawyi tē teāgwera japoanō ipi, tija kuwa ijuka rerā ava ywe'e pō ojuka eutē, monojawyi rowā itetejē teagwera japoanō ipi owítowí: Arara ruwai pupe japāigwa porō teagwera ajapaire aekweryvo aekwera ijapāigwa ruwy putē omanō, kapijuwarā raigwera pupe teaywera jakuruka su'u remē aekwera ajaire nikurukai etē ōmanō, iju'u ra'āga teve ee, amō teāgwera japypire'o imono taku pupe, aekwera ajaire ipy rovape tara ete ōmanō, takuru agwera tē ojimo'ā wata remē ee ajamā'e noma'ē ytyi ee, ajawyi omonyi juka rerā ijuka. Janejuru rupi tē oike jipōanōa porojuka ipi. Ikasiay teve jipōanoā, itetejē japoanō ajawi, nojava yty'āi jipōanoa wyi ke' irowā epe kuwa nou iwyi.

Jimosimoa

Nokuwai tamō Kajera ruve remē jimosimoa taivīgwera kō ajawyi tamō Kajera ruve remē opoāno korijō tē teagwera kupa nomosimoi teagwera kupa. Ajawyi tamō Kajera poroapisipisi jē iko aymō pupe. Kwe'ī remē tē okuwa jimosimoa taivīgwera kō, tamō Tavea tejē okuwa eru Pirawiri kytywyi ajaire tamō Tavea wyi okuwa pirujē tamō kō ky'y, etarā mō ōmanō remē omosimo tekatu tē kupa ky'y, amō itekorā remē.

Ijeapyrerã kō

Sa'i kywry, Sa'i Myrysiypy remẽ

1. Arukaju Yypysĩ wanã
2. Kwenã, Pãraisĩ rovapy wanã – Pirawiri
3. Tamõ Tajau, Ka'uwasu wanã – Pypyiny
4. Tamõ Serevonã, Janeanã, Waipyo wanã
5. Tamõ Měrẽsovã, Sukurijunopã wanã
6. Tamõ Pirikoro, Matõarypyka'i wanã – Pypyiny
7. Tamo Tatupirerã, Inipuku rymya wanã
8. Tamõ Suinarã kō Pypyiijary wanã
9. Panary, Jary wanã
10. Tamõ Kajera, Myrysiypy wanã – Pypyiny
11. Tamõ Sawe'e, Inipuku wanã – Inipuku
12. Tamõ Karaurinã Yytape wanã
13. Tamõ Saipo, Kumakary wanã – Kumakary
14. Tamõ Ware'ẽ, Inipuku wanã – Inipuku
15. Tamõ Sekuu, Tapi'au Kerekuru wanã – Panary
16. Tamõ Wajanã, Pãraisĩ rovapy wanã – Pirawiri
17. Tamõ Uruvu'i kō Jary rymya wanã – Pirawiri
18. Arawete kō, Tujujura'yry wanã
19. Tamõ Seremete, Kumakary wanã – Kumakary
20. Tamõ Jawanari, Ari wanã – Kumakary
21. Tamõ Karai, Etonewaka wanã – Pirawiri



Tamõ Paranawari ayvukwerã tapererã rewarã

Tamõ Tajau tapererã. Tamõ Tajau kõi rena pe ypa jowarã eu. A´e rena peve Pypy jary eu mokoje ojimoena kupa mijã ajapaire Pirawiri kyty õwẽ ma oo kupa ajawyi naikoi ijeapyrerã kõi. Ena peve jẽ eu Ka´u wasuwa amõ erã peve jẽ nãrãe eu teve.

Tamõ Arĩsãna rewarã. Tamõ Arĩsãna karamoe remẽ yy pupe omanõ. Ajapẽtẽ

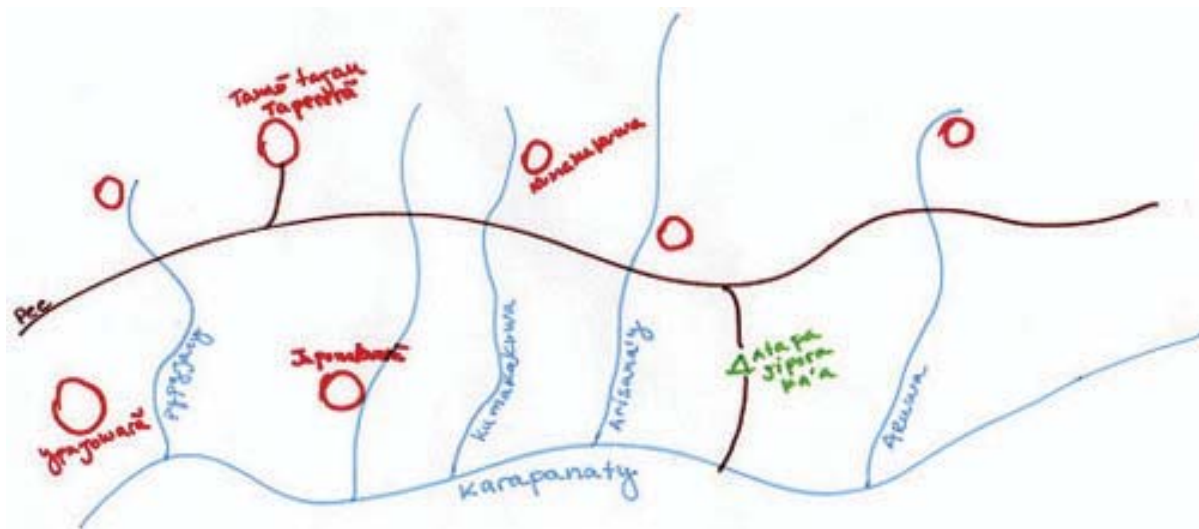

Arĩsãna´y eu yy rerã pe. Tamõ Arĩsãna omẽ´ẽ aymõ to´u tamõ Pajewasu. Ajawyi e´i opary kõi pẽ: “Emonururu tata”, e´i ijukarerã tapy “Imomo tata pupe”, e´i. Ajawyi Arĩsãna omanõ yy pẽ. Inu piai tẽ mã´ẽ tẽ Arĩsãna, e´i tamõ kõi. Ajawyi tamõ pẽ Arĩsãna eu, inupiai mã´ẽ pẽ Arĩsãna eu e´i tamõ kõi.

Tamõ Pirikoro rewarã. Tamõ Pirikoro ypy jẽ ojimoena Pypyiny pẽ, taa romõ, taa wasu oino kupa, a´e si ojatyka kupa ky´y kejõ ajamãekõ: tamõ Suinarã, amõ tamõ Aatu, amõ tamõ Mẽrẽsõvã. Suinarã jẽ semõ e´i Pirikoro pẽ, amõ e´i ve jẽ tamõ Aatu semõ e´i ve jẽ Pirikoro pẽ. Pirikoro kõi rajõvenã tẽ jẽ Mẽrẽsõvã. Tamõ Pirikoro jẽ okajã wemitagwerã kurumuri pyri ve.

Tamō Suinarā ayvukwerā rewarā. “Ajava ajo karai wyi”, e’i jē tamō Suinarā ma’e jawyi e’i jē “emigwai jay karai joe” e’i jē tamō.

Tamō Mērēsōvā ojava oo a’e rewarā. Ojava oo tamō Mērēsōvā, sa’i Miti reve ma’e jawyi ojikō’ō jē ee tamō kō, ajawyi ojava oo, ajapaire jē oo Mukuru rymya kyty, ajapaire jē a’e pewyi Aparai kō gyty oo a’e jeapyrerā kō ve age’e remē Aparai kō.

Sa’i Juku karai werōjava eraa a’e rewarā. Ka’uwasuwa pewyi jē werōjava eraa sa’i Juku karai kō. Ajapaire karai rena pē tē oo ōkājā sa’i Juku ojivy jē uu imemyry uu rekoagwerā kyty sa’i Kae eu jē erā pē, Myrysi’ypy eu teve jē sa’i pē, myrysiypy pē sa’i okājā ajapē e’u ajawyi Myrysi’ypy eu sa’i pē. Parijaka rymya pē jē sa’i o’a ojijyvy ta ka’a wakari’y vyterā rē. Omovy tē jē eraa sa’i kupa Myrysi’ypy kyty tokājā.

Tamō Piriri rena rewarā. Tamō Piriri ypy oinō koo ike Karavōvō tena romō. Nojimōenai ajamā’e ike Karavōvō mē. Ajapaire tamō Paranawari kō uu ojimōena Pypyiny pewyi ike Karavōvō mē.

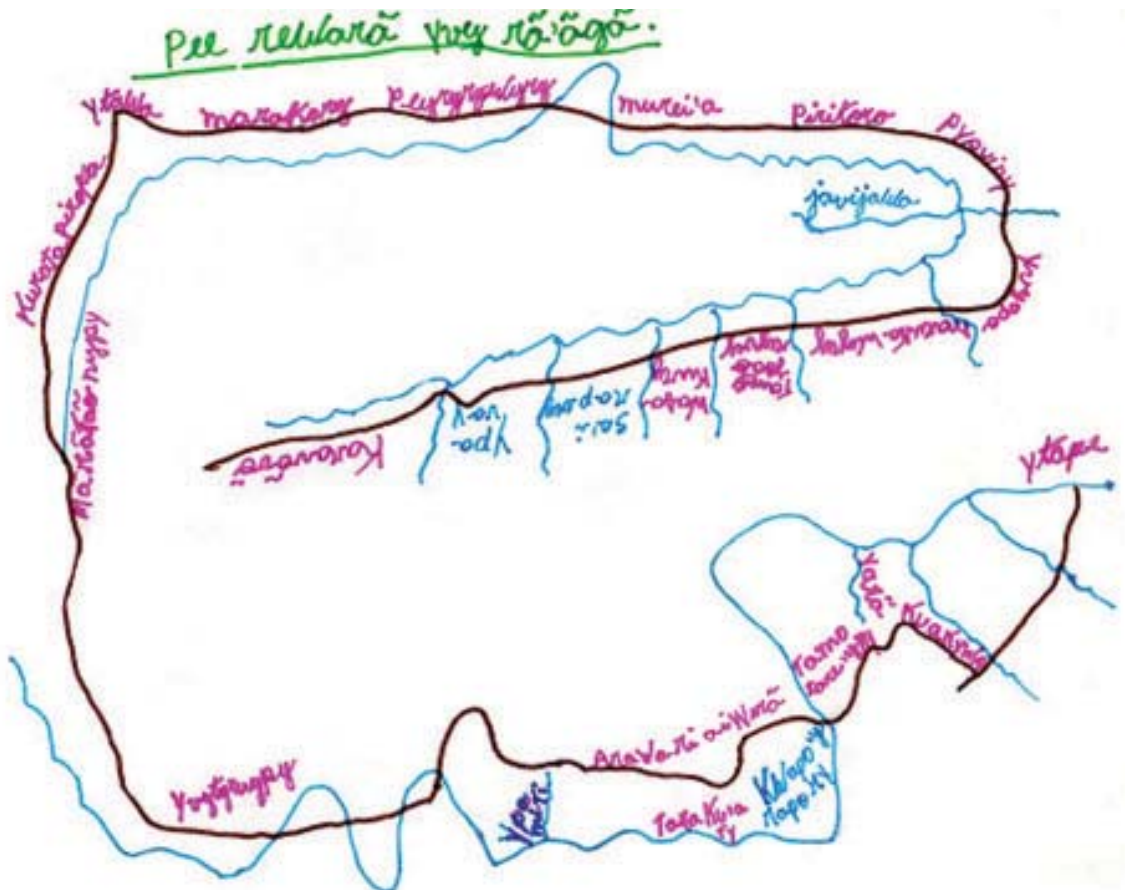

Tamō Matapi remikuwa

Ma'e kytywyi ypy uu kupa Waipyo kytywyi. Ajaire Waipyo pewyi ojisyry oo Matō peke'awa kyty, a'e rupi tamō kō rovijāgwerā ekoi, ojisyry syry jē tamō kō iko amō Wiririry pē ojimoena vejē kupa, a'e pewyi jē ojisyry mije oo Towaikopā mē kupa.

Tamō Japakani a'e rupi ekoi, amō tamō Jurara a'e sa'i Karota ru a'e rupi ekoi. Tamō Jurara ra'yry tamō Japakāni, tamō Japakāni ra'yry tamō Apejawaarā sa'i Omānerā memyry. A'e rupi ekoi tamō kō, ajaire tamō Matapi rovijāgwerā a'e rupi ekoi itapererā kō rupi, ajama'ē ena kō teāma. Waiteite tamō kō ojiwyi ekoi, tamō Matapi ramōi kō: tamō Manu, tamō Manu ra'yry tamō Kamō'ō, tamō Manu parykwerā teve tamō Tsaku. Tamō Kamō'ō momirī, tamō Kupe ipary sa'i Kara eu, tamō Matapi jaryi pē sa'i Kara eu a'e tamō Manu rerekwarā.



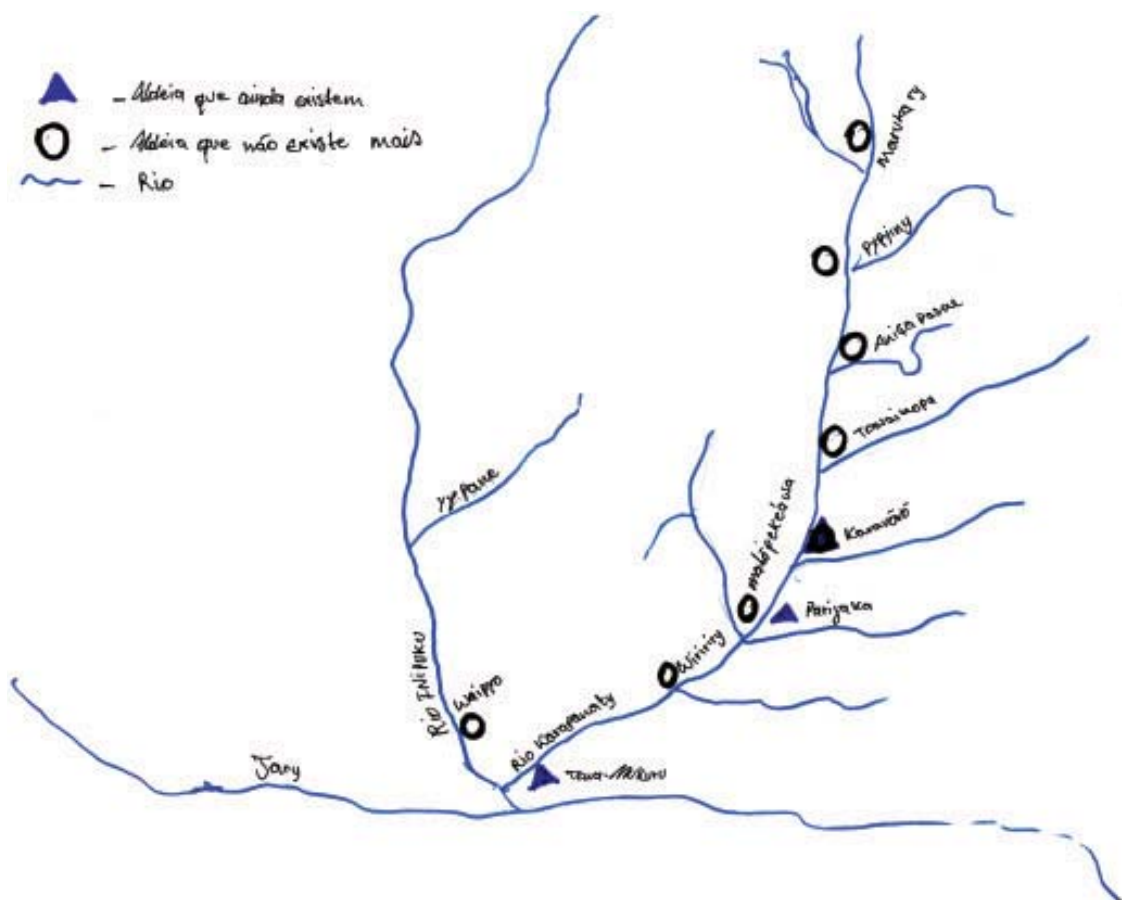

Amō tamō Kamō’ō weru ve waiwī mō amō taa kytywyi Masiwa eu taa mō pē a’e kytywyi sa’i Apu’a weru tamō Namirō ereko amō tamō Saipo, rena rerā pē Kuja’i eu morijō jē waiwī tamō Namirō weru amō wa’yry pē ome’ē sa’i Maraja, sa’i Maraja memyry jē tamō Paranawari eu.

Ajama’ē tamō Namirō wa’yry tamō Sava pē jē omē’e werekwarā, ma’e jawyi naikoi waiwī ipyri kō jiapisi rē tē jē ekoi kupa, tamō Marajão jē wapisi pisi kō iko ajawyi mā pupe nowe’āi waivigwerā. Pe’ipyry te jē tamō Marajão kō ekoi karamoe remē ajawyi jē amō taa wanā kō ojimory tarepe ekō, ojuka juka jē ipo amō taa wānā kō, ajawyi mā noereko’āi jē tamō kō nuvei erekwatarā kō, ajawyi te age’e remē nijāneaty. Ajaire tamō Marajão okājā poroapisi pisi iko ma’ē, amēgā ijaty ijeapyrerā kō, amēgā etārāgwerā kō oo amō taa kyty waivi morā, ijeapyrerā kō amē nojikō’ōi amō taa wanā kō rē, amē tamō Marajão jamojiapy sō remē nijaiko’āi mijā. Tamō Miwā rerekwarā pē sa’i Maraja eu.

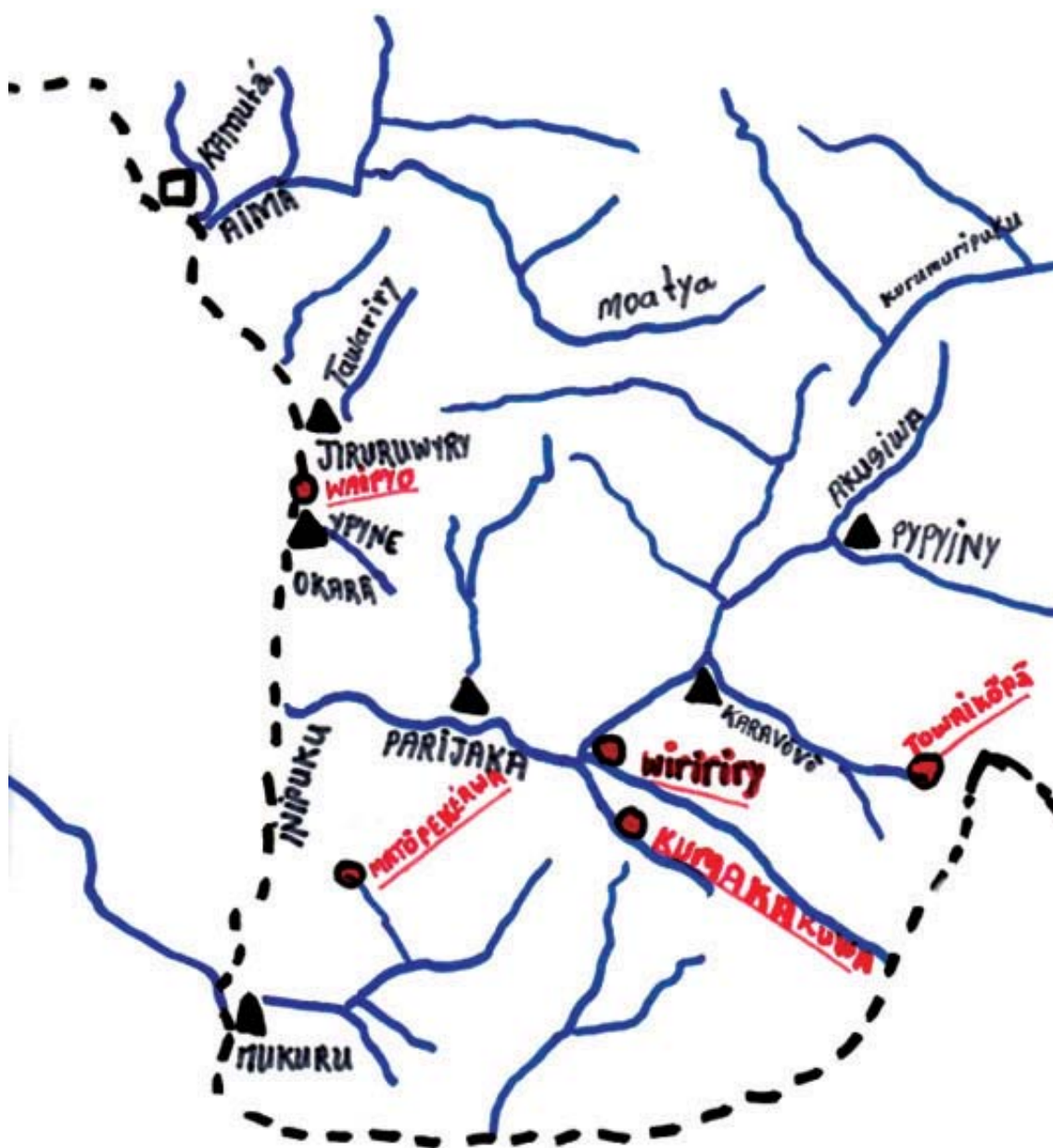

● ALDEIAS ONDE MORAVAM OS ANTEPASSADOS DE MATAPI

Tamō kō rekoawerā rewarā

Tōwāikōpā mē tamō kō ojimoekoa mijā. Ma'e jawyi tē tamō kō ojisyry oo mijarā omogyjepa kupa, amō naikoi teve koo'y. Amō pira omogyjepa ve kupa. Amō omōma tetā ropa okaypy rupiwarā kupa. Ajaire ojisyry oo tena pyau kyty kupa. Pana'ywry eu tena pyau rerā pē, a'e pē ojimoena mijē kupa. A'e pē okajā mijē tamō kō. Amō mijarā rē ojimonyavo kupa amō koo'y rē. Pana'ywry pewyi ojisyry mijē oo kupa warāmā mopy kyty. A'e pē karay omogy mijē tamō kō Warāmā mopy pē a'e pewyi ojisyry mijē oo Pypyiny kyty kupa a'e pē ojimoena mijē kupa. Ajaire Pypyiny pewyi ojisyry oo ojimoekoa mijē kupa Peke'awry tena romō. A'e pejēipō owa tātē jaiko, e'i kupa, ike rupi jēi pā'ā okaypy rupi ve moma'eyva, e'i jē tamō kō. Ajawyi niwaypei jaeru moma'eyva kō iwa, e'i jē tamō kō, amō koo'y kō okaypy rupi ve uve, amō pira kō okaypy rupi ve wekyi tamō kō ajaire moapy kwaray remē oo otyavomijē mijarā rē kupa, omogyjepa teve tamō kō mijarā. Ajawyi ojisyry mijē oo amō ka'a pupe wekoarā resa, amē e'i tamō kō jajimoekoa e'i, ikejēi pā'ā mijarā moā'ārowā e'i kupa, koorā uve tē e'i kupa.

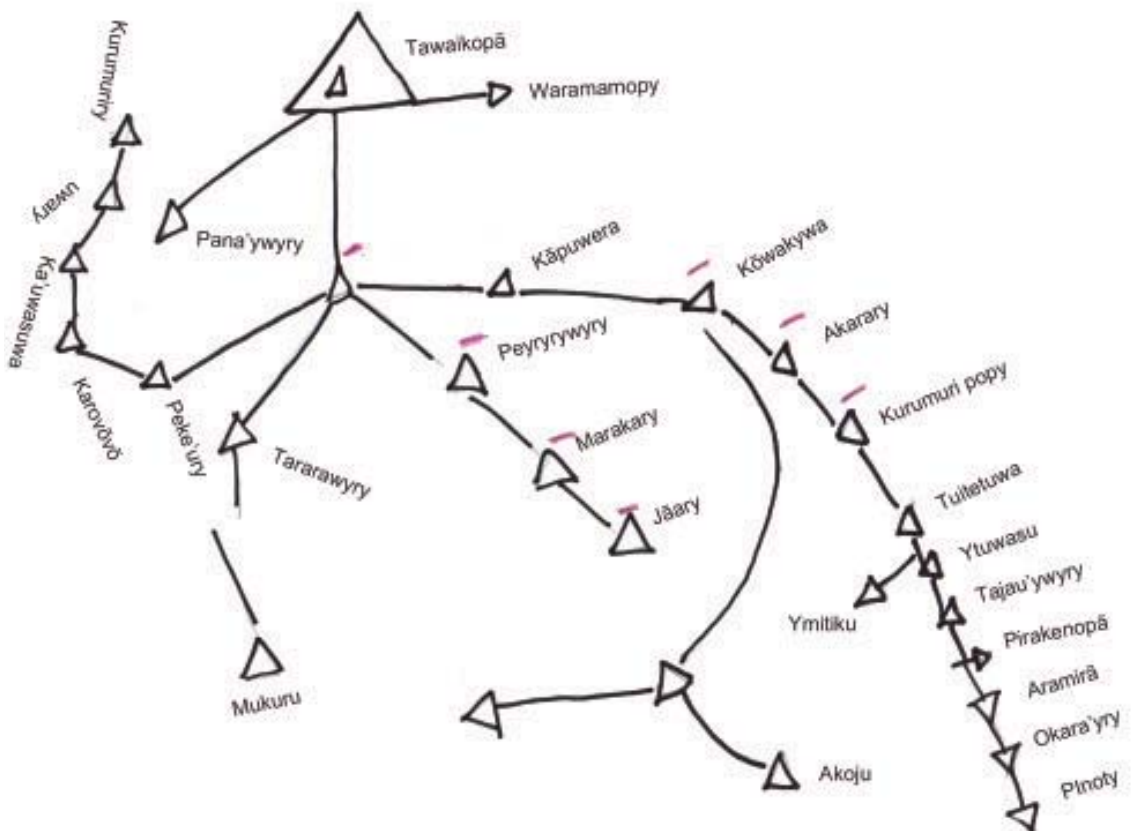

Matõarypyka'i wanã kõ

Karamoe remẽ jẽ tamõ kõ Matõarypyka'i pẽ tui mijã. Ajaire Pypyiny pẽ ojimoena mijẽ kupa. Ajaire ojisyry mijẽ oo kupa Marakary kyty. Ajaire ojisyry mijẽ Jããry kyty oo kupa. Ajaire Kapuwerã kyty ojisyry mijẽ oo kupa, a'e pẽ wyi Funai Fiorelo Parise omoaty kõ Tatairã pẽ. A'e pẽ wyi ojivy Aramirã mẽ kupa, a'e pẽ wyi ojimosasãima oo kupa. Taitetuwa pẽ tui jẽ kupa mijã, a'e pẽ wyi ojimosasãima ve oo kupa. Aramirã wanã kõ ojimosãisãi ma'e kyty oo. Pairakai, Pyrakenupã, Pijowi, Pinoty, Kwapo'ywry. Taitetuwa wanã kõ ojimosasãima ve oo ma'e kyty Yvyrareta kyty, Kupa'y, Akaju, Jakareãkãgoka. Pypyiny wanã kõ opyta jẽ Pypyiny pẽ, a'e pẽ wyi ojisyry amõ gwerã kõ Mukuru kyty, Parijaka, Karavõvõ kyty oo.

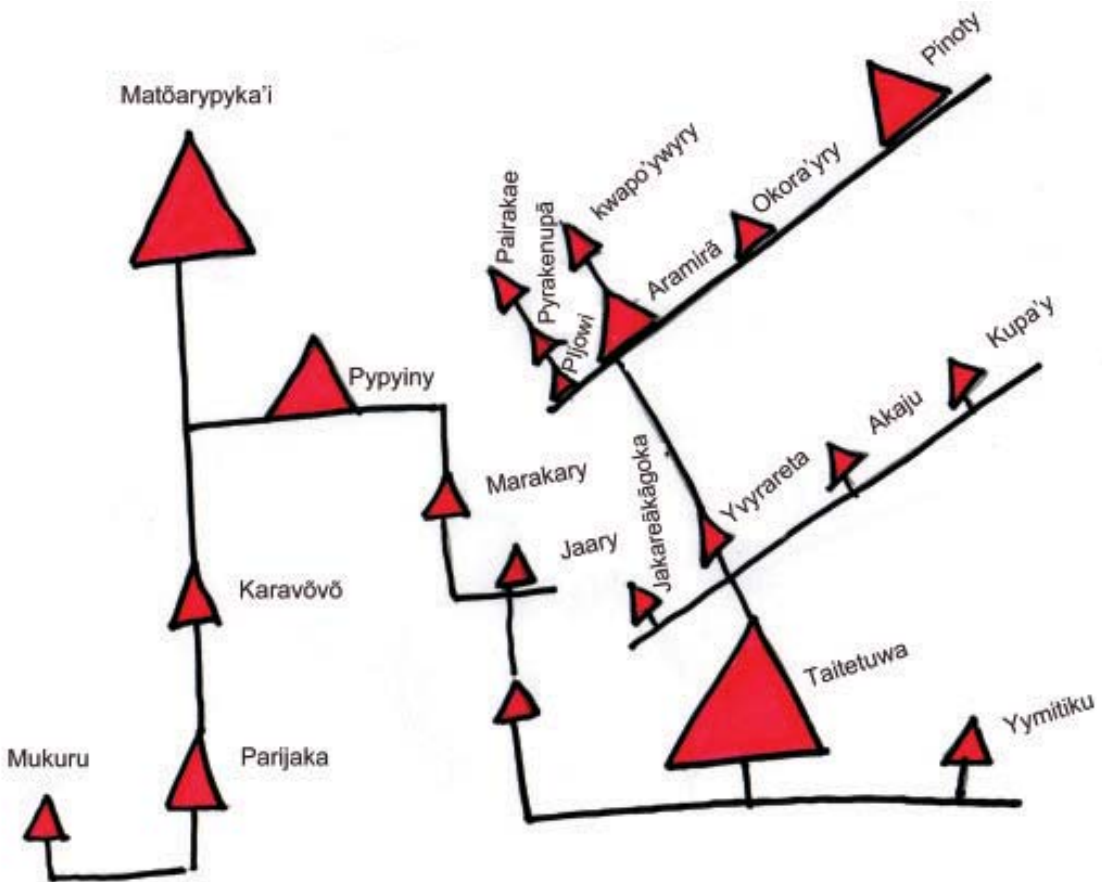

Yvyrareta wanã kô ypy rewarã

Pypyiny taa wanã kô. Pypyiny pēypy jē tamō kô karamoe remē ojimoena kupa. A'e peje taa oino wena rã kupa. Kejō tamō kô tui a'e taa pē. Tamō Apã, tamō Amani, tamō Wyrakatu, tamō Ripae, tamō Sururu, tamō Iriu, tamō Jura, tamō Namirō, tamō Sakyry, tamō Mari, tamō Pasikukae, tamō Mojikōsina, tamō Topanaka'a, tamō Karujawarã, tamō Nui, tamō Miwã, tamō Wyrapu'a, tamō Parãnavo, tamō Sava, tamō Piririjanaã, tamō Kuremama, tamō Japaruku, tamō Manu, tamō Paranawari, tamō Mo'iru, tamō Kamō'ō, tamō Vyvy, tamō Apejavarã, tamō Tarari, tamō Apisaru, tamō Japakani, tamō Kanere.

Tamō kô rerekwarã kô. Tamō Ripae sa'i Pyni wereko, tamō Jura sa'i Ruviu wereko, tamō Sururu sa'i Marija wereko, tamō Iriu sa'i Javave wereko, tamō Namirō sa'i Orerã wereko, tamō Parãnavo sa'i Maka'i wereko morijo jē tamō erekwa, Maraja eu ijupe, tamō Vyvy sa'i Tapu'a wereko, tamō Sava sa'i Apu'a wereko, tamō Kuremama sa'i Kuapy wereko, tamō Piririjanã sa'i Tapakura wereko, tamō Jãpakanĩ sa'i Averi wereko, tamō Jurara sa'i Omanerã wereko.

Tamō kô rena Sisikwerã. Waipyo pē ypy jē tamō kô ojimoena iko karamoe remē. Ajaire jē ojisyry mijē ojimoena kupa, Matōpeke'awa pē, ojisyry mijē jē, Matōpeke'awa pewyi kupa, Wiriri kyty ojisyry oo kupa, ajaire jē ojisyry mijē oo Tōwaikopã gyty kupa, ojisyry mijē jē oo Pypyiny kyty, tamō kô a'e pe jē taa oinō. A'e pewyi pō ojimosāsãi tamō kô oo ojimoena kupa. Pypyiny pewyi pō ojimosāsãi oo tamō kô kejō ipō tena sisikwerã kô tamō kô oinō: Anigã pasae, a'e pejē tamō Apã tui, Tōwaikopã pejē tamō Kamō'ō tui, Marakary pejē tamō Ripae tui, Tamanua sī pejē tamō Iriu tui, Matōpeke'awa pejē tamō Manu tui. Ma'e jawyi tē ojisyryry tamō kô iko, etarã mō òkajã remē ve tamō kô ojisyry oo wena pyau kyty. Amō koo'y opa remē ve ojisyry oo kupa ipi, amō mijarã opa tãramē ve ojisyry oo tamō kô.

Pypyiny wanã kô oo waivĩ reka. Karamoe remē jē naikoi waivĩ gwerã Pypyiny wanã kô pē. Ajawyi pō weke'yry rajyry kô ve jē wereko kupa, tamō Kuremamã jē weke'yry rajyry wereko, sa'i Kuapy eu jē erekwarã rerã pē. Amō tamō Piririjã jē wereko ve weke'yry rajyry, Tapakura eu erekwarã rerã pē.

Ajawyi pō oo tamō Pypyiny wanã kô waivĩ reka Masiwa kyty, tamō Namirō jē oo Masiwa kyty waivĩ morã, wa'yry ve ipō wera waivĩ morã. Ameipō tamō Sirijanã òme'ē wajyry tamō Namirō pē, sa'i Apu'a eu jē tamō Sirijanã rajyry pē, ta'yry jē amē sa'i Maraja wereko eru, Pãranavō eu ipō tamō rerã pē, ajamã'e ipō imemy paipō sa'i Maraja, sa'i Maka'i romō, tamō Tavea ipō sa'i Maraja omomery imu. Ajaire sa'i Maraja òmanō remē imemyrerã ipō omovija ereko tamō Pãranavō.

Tamō Namirō ipō werekwarā ve ōme'e wa'yry Sava pē waivī reko'e'ā wyi tamō Namirō ōme'e sa'i Apu'a wa'yry pē.

Ma'e jawyi ipō karamoe naikoi waivī gwerā tamō kō rerekwatarā mō, tamō Sururu ipō poroapisi pisi jē iko, wapisi pa ipō waivīgwerā kō amō taa wanā kō. Ajaire ōmanō tamō Sururu ky'y, amē ipō naikoi jeapisia ky'y. Amē ipō ory pa tamō kō, ome'e waivīgwerā amō taa rupi ky'y.

Karai kō jā'yrerā werojava remē warā. Karamoe remē ipō Pypyiny wanā kō kariperu kō werojava era wena kyty, ajaire jē karai kō rena kyty tejē ojimovijapa kupa. Ajaire ojava ipō uu karai rena kytywyi kupa: sa'i Kae eu jē ijājā rerā pē ikywyry rerā amē nijakuwai.

Wereko ipō sa'i Kae karai mō mijā, omōmemy ipō karai imu, sa'i Pyni eu jē karai rajry pē.

Oware'ā me jisyry ma'e rewarā. Ma'e jawyi tē ojisyrysyry tamō kō iko, etarā mō omonō remē ve tamō kō ojisyry oo ke'irowā sa'u ojisyry oo kupa. Amē aekwery pē ve tui remē tekōrāna amē oinō tā taywerā wetarāgwerā kō rē.

Jane remi'ō pē o'u taywerā remē janemotekorā amē. Amō jajipiju remē tē okyje jē taywerā janewyi ipi. Ajamā'e nowēi mai janeraywerā oo yva pupe, opyta jē kwaray aporerā yvy pē, i'ā kōrijō te owē oo.

Ajawyi tyvy pē jamoipota tē tata, amō ja'u mā'e jara teve tyvy pē ity, amē tē taywerā noatai iko ipi. Amō ima'e kwerā kō jara teve ity tyvy pē ipi, ame tē noikeyi kei omoma'e reka wetarāgwerā rētā rupi. Ja'yry okajā remē amē nojisyrytyi tena pewyi, nipojyi teve ikājā me ipi.

Ma'e jawyi notekokuwai ve ja'yry'ā, ajawyi noatai pirui i'ā iko. Ajamā'e owē ma oo i'ā, ajawyi kwaray aporerā kōrijō tē opyta yvy pē. Amē janeāgyo ay wetē jane retarā kajā mē remē, jane retarā raywerā amē jane'ā wera tā oupi amē janetekorā ipi, py'a warā mō teve jamanō. Ajawyi jakajā remē jajisyry tē ipi.

Wiririry wanã kō

Karamoe remē jē, Wiririry pē ypy tui tamō kō. Tamō Iriu, tamō Karujawarã. Ajaire, tamō Iriu okajã a'e taa pē. Ajawyi ojisyry Aruwa pē kupa. A'e rupi ojimoekowa iko kupa, ajaire Aruwa pē ojesa ypy Karai kō rē kupa. Tamō Saramare kō, Tzaku, Jurara, Japokani, Jawatonã. Ajaire ojesapa karai kō rē kupa.

Ajaire Ymitiku pē ojimoena mijē kupa. A'e rupi tē rã'i ekoi kupa, a'e pē wyi wesa mijē wekowa pyau mō kupa. Ytuwasu e'i wena pē kupa. A'e rupi tē ojimoena iko kupa. Ajaire wesa mijē wekowa pyau mō kupa. Soinarã e'i wena rerã pē kupa, amō tamō Saramare wesa ve wena pyau mō. Yrasapa e'i wena rerã pē, a'e pē tui tamō Saramare wajovenã kō reve, ajaire a'e taa pē tamo Saramare okajã. Ajawyi tajovenã kō wesa mijē wena pyau mō, Tajau'ywyry e'i tamō Turu wena rerã pē. A'e si ojimosasãi iko kupa, Ytuwasu taa pē wyi. Tamō Tzaku wesa wena mō pee wasu popy pē. Manilha e'i wena rerã pē, amō tamō Jurara oo ve ojimoena pee wasu popy pē. C.T.A. e'i wena rerã pē. Amō tamō Matia wesa ve wena mō pee wasu popy pē. Cinco Minutos e'i wena rerã pē, amō tamō Tawato wesa ve wena mō, Kuruwaty e'i wena rera pē. Amō tamō Taruku wesa ve wena mō, Jakareakãgoka e'i wena rerã pē, yvy jimosa'ãga gwerã popy pē ojimoena. Kwe'ĩ remē tamō Jawatonã wesa ve wena mō, Ysígu e'i wena rerã pē. A'e tamō yvy jimosa'ãga gwerã popy pē tē ve ojimoena, ajama'e tamō Jawatonã noityi Ytuwasu taa.



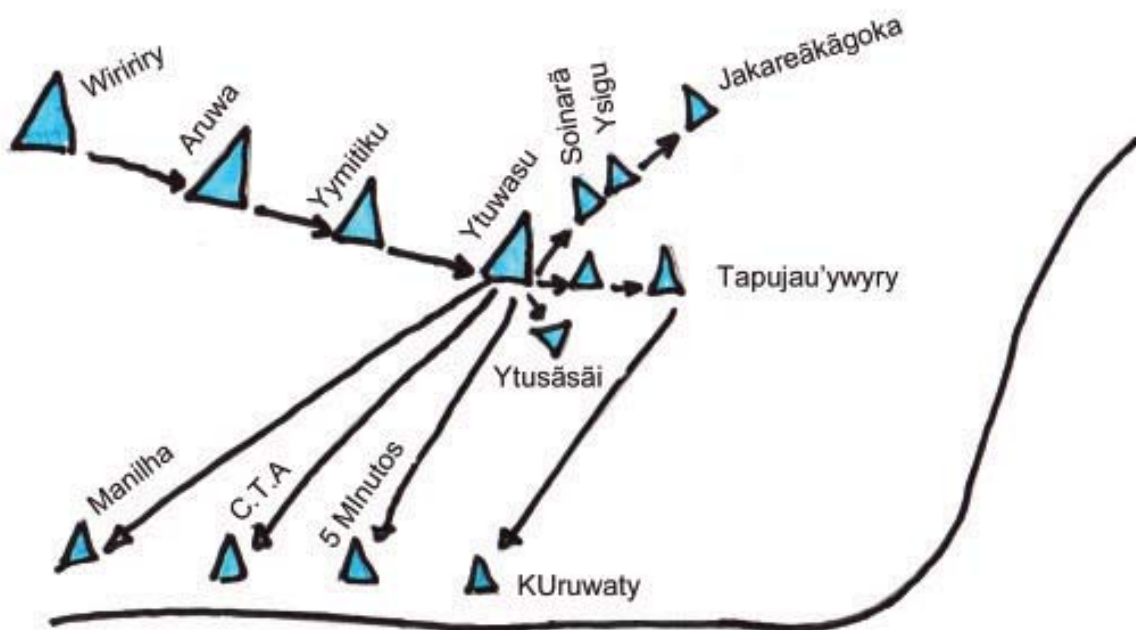
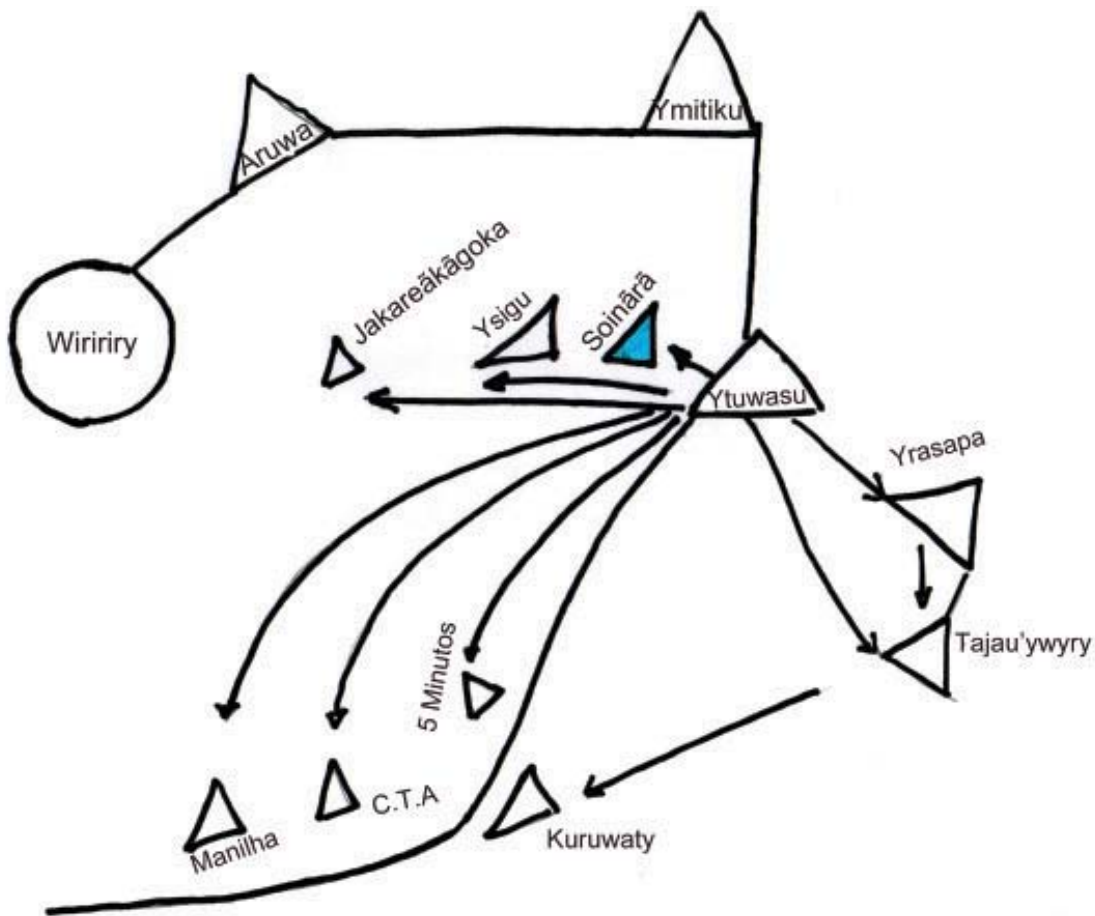

Inipuku wanã jeapyrerã kõi

Oreypy uu Paru kyty wyi karamoe remẽ, uu ojimoena Pypyiny wanã kõi pyri, a'e pẽ erekwa, a'e pẽ tamõ Waiwai ruu isaky. Kumakakuwa pẽ ojiapisi tamõ kõi, amẽ tamõ Waiwai ramõi ojuka kupa, pẽ'i tamõ ijakarã remẽ ve ojuka kupa. Ajaire sa'i Werojava era omemyry Waipyo kyty tamõ Waiwai kõi ruu, a'e pẽ tamõ Apisaru ojimovijapa ky'y. Tamõ Iriu, amõ tamõ Topanã reve omovija ja'yry kupa. A'e pẽ wyi ojisyry mijẽ oo Amapa kyty. Tamõ Jurara ome'ẽ morijõ wajry kõi tamõ Apisaru pẽ. Pypyiny wanã tẽ tamõ wereko. Peke'awyry kyty oo tamõ ojimoena, ajapaire tamõ Ari kyty oo ojimoena. Tamõ kõi Kumakary wanã kõi okwai tamõ Apisaru jawara tõpiwanã apisa, a'e pẽ wyi oo ojimoena ypirã mẽ, ajapaire oo mijẽ ojimoena Kupa'yary pẽ, ijakarãma tamõ Apisaru ky'y, tamõ Waiwai kõi romõ, ajapaire oo mijẽ ojimoena Kurarakwerã pẽ. Tamõ Apisaru omanõ Pana'ywyry kyty.

Ajapaire tamõ akarãgwerã kõi oo mijẽ ojimoena Ymitiku pẽ, Inipuku pẽe pupe, oo mijẽ ojimoena Jaryta rymya pẽ, a'e pẽ ekoi ra'i kupa. Ajapaire ojivy mijẽ ojimoena Inipuku pẽ kupa. Oo mijẽ ojimoena Pairary pẽ ky'y, ajapaire Funai ojesa Wajãpi kõi rẽ, amẽ Funai "pejo", e'i Inipuku wanã kõi pẽ, a'e kõi Pairary pẽ ojimoena mijã. A'e pẽ wyi Funai omoaty kõi Tatairã pẽ pirujẽ Wajãpi kõi a'e pẽ ojimoaty pẽ'i ypy tẽ Wajãpi kõi. A'e pẽ nikatui kupa, mapejõ jẽ Wajãpi oity pypyi wena kõi, ajawyi tamõ Waiwai kõi ojivy Mariry pẽ opyta kupa ky'y. Tamõ Waiwai kõi ra'ytaty kõi, amõ tajovenã kõi ojimosãsãima, wereko Kumakary wanã, Pypyiny wanã, Wiririry wanã, Towaikõpã wanã kõi, a'e pẽ ojimoena kupa age'e remẽ: Aramirã mẽ, Kumakary pẽ, Aruwa'ity pẽ, Pairakae pẽ, Ytumiti pẽ (Cachoeirinha), Kamuta pẽ, Kujari pẽ, Okakai pẽ, Wyraury pẽ, Tomepokwarã pẽ, Ytawa pẽ, Manilha pẽ, Kurawary pẽ, Jiruruwyry pẽ. Age'e remẽ Wajãpi kõi ojimoena yvy popy kwerã rupi, ajawyi ojimosãsãima kupa 48 taa ojimosãĩ kupa age'e remẽ.

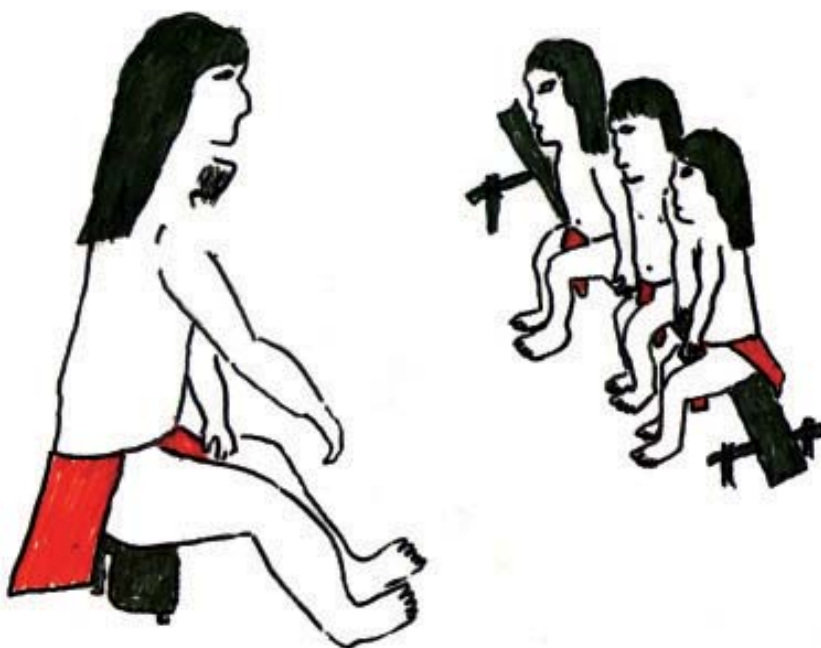

Inipuku wanā kō ypy - tamō Tatupirerā, tamō Save'ē, tamō Ware'ē, tamō Apisaru ruu, tamō Apisaru, tamō Jurara, tamō Kajera, tamō Kavu, tamō Majorā, tamō Waiwai, tamō Kujuri

Kumakary wanā kō ypy - Pypyiny: sa'i Maraja, sa'i Maka'i, sa'i Apu'a, tamō Sirijanā, sa'i Aju,

Kumakary - Karaviju, sa'i Maja'i (Samanā rerekwarā), tamō Piriri (erekwarā Sororo), Tavea, Makaratu, Makarapi, Tarypi, Taparuka, Kasiripina, sa'i Tarī, tamō Kapirijerā

Amapa / Aruwa'ity - tamō Ariwanā, Jawanari/Mate, Kapitāo, Ka'arā, Saipo (erekwarā sa'i Nijaimō), tamō Karai, Amapari wanā (Kumakary wanā Kamopi kyty oo)

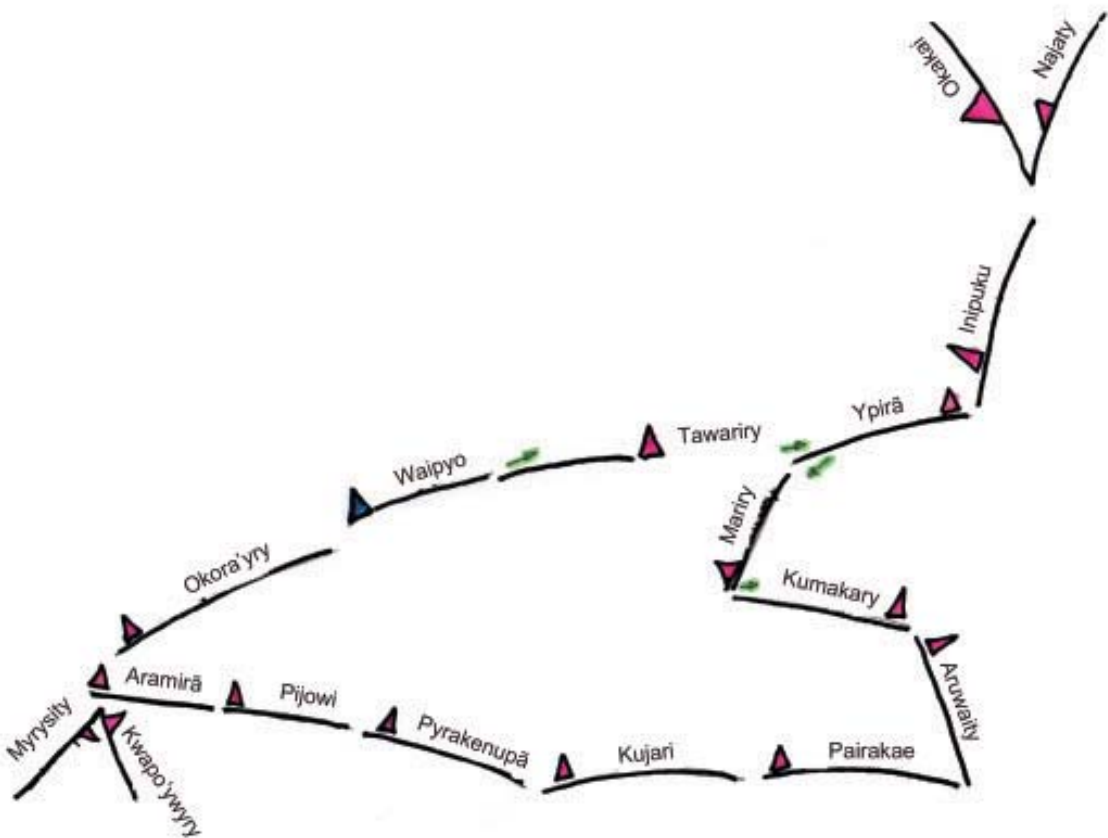

Como foi feito esse livro

Os textos, mapas e desenhos que compõem este livro, sobre a diversidade dos grupos locais wajãpi e sobre a trajetória de alguns ancestrais famosos, foram escritos e revisados coletivamente pelos pesquisadores wajãpi, entre 2006 e 2008.

Tudo começou por ocasião da 3ª oficina de formação em pesquisa, realizada em novembro de 2006, quando os pesquisadores discutiram formas de apresentar, de modo sistemático e, sobretudo aceitável “para todos os Wajãpi”, aspectos relevantes de sua organização social. Nasceu, dessa forma, um conjunto volumoso de textos focados na explicitação de regras de conduta e de modos de relacionamento entre pessoas e grupos, que os Wajãpi designam como “*jane reko*”, “nosso modo de ser”. Os textos foram reavaliados sucessivamente em diversas oficinas, para compor algumas publicações (uma em língua wajãpi e outra em português) e uma exposição. Os pesquisadores adotaram o título *Jane reko mokasia* para nomear esse conjunto de produtos, expressão que foi traduzida como “Fortalecendo nossa organização social”. Na seqüência, prepararam o caderno de leitura *Jimotekokuwa*, sobre cuidados e resguardos, que os autores destinaram aos jovens, para contribuir à valorização das formas de pensar e de se comportar dos Wajãpi.

O presente caderno de leitura é parte do mesmo conjunto temático e visa, mais especificamente, apresentar elementos da história de relações e áreas de ocupação dos grupos locais wajãpi. Também se destina aos jovens: “para que não esqueçam das nossas histórias, nem dos nomes e das aldeias das nossas origens”. A estrutura inicial do caderno centrava-se na identificação dos diferentes grupos reconhecidos atualmente como sendo “*jane ypy*”, uma expressão que os pesquisadores freqüentemente traduzem como “nossas origens”, onde origem remete ao mesmo tempo aos antepassados e ao seu modo de vida, aos seus saberes, etc.

A intenção dos pesquisadores sendo de consolidar, através de um registro escrito, o conhecimento difuso entre todos, sobre a relevância da segmentação dos Wajãpi em diferentes grupos. Esse esforço de valorização interna sendo um complemento indispensável da afirmação externa de direitos culturais.

Ao longo de 2007 e 2008, o roteiro do caderno foi se modificando, com acréscimos produzidos sob a forma de pesquisas coletivas, realizadas durante visitas de pesquisa em diferentes aldeias, quando equipes de pesquisadores realizam investigações junto aos mais velhos e preparam novos roteiros e textos, com acompanhamento de algum assessor do Programa de Formação de Pesquisadores, do Iepé. Assim, alguns textos aqui publicados foram produzidos na visita à aldeia Pypyiny, em 2007; outros foram escritos pela turma que visitou a aldeia Yvyrareta, no mesmo ano. Em setembro de 2008, quando um grupo de pesquisadores resolveu terminar o caderno, alguns membros da turma se debruçaram pela primeira vez sobre o conjunto dos materiais disponíveis. Definiram uma primeira seqüência para os textos, assim como títulos e subtítulos. Em dezembro de 2008, quando toda a turma reuniu-se novamente para mais uma oficina, alguns trechos considerados sem interesse foram eliminados e foram feitas algumas correções. O grupo incumbiu a organizadora do livro de apresentar uma proposta final, que foi avaliada e aprovada pelos autores. Esse caderno, portanto, deve ser considerado como um material experimental, que apresenta versões correntemente usadas e autorizadas para contar a origem e trajetória dos grupos locais, “*wanã*”.

É importante assinalar que esse livro constitui um investimento complementar significativo ao caderno “*Taa rewarã*”, produzido pelos professores wajãpi em 2005, quando selecionaram tópicos significativos para contar - por escrito - a história das aldeias. Ambos esses experimentos constituem o resultado de um esforço de sistematização e articulação de aspectos da organização social e da trajetória de ocupação territorial dos Wajãpi. Um trabalho que ainda deverá se ampliar, através de novas revisões, complementações e discussões. Outro mérito do presente volume é o de trazer, ao lado dos textos, um experimento de representação gráfica das trajetórias dos *wanã*, na forma de uma série de croquis e de mapas.

Um dos conjuntos de textos produzidos no contexto das “pesquisas coletivas” ganhou destaque neste livro: é a história de Tamõ Kajera, que viveu há cerca de 100 anos e representa hoje um marcador importante para explicar rupturas e tensões nas relações entre os grupos locais. Tamõ Kajera também é uma referência significativa nas avaliações correntes que se fazem a respeito das transformações nos padrões de comportamento e relações entre grupos. Os autores dos textos se interessaram em explicar, através dos resultados da pesquisa realizada junto aos mais velhos, porque Kajera promoveu tantas tensões entre aldeias. Procuraram, de certa forma, redimensionar o perfil desse ancestral famoso, conhecido de todos os Wajãpi, segundo o qual “ele era violento porque lutou em Macapá contra cabanos e aprendeu a fazer guerra como os *karai kō*”. Por outro lado, neste livro, que esboça um novo modo de construir uma história coletiva, os autores acabaram atribuindo a Kajera uma importância que nem sempre possui nos relatos orais referentes às “origens” dos *wanã*. Aqui ele é posto como ancestral de todos, na medida em que se tenta relacionar as trajetórias dos grupos locais atuais a essa figura, configurando todos esses grupos como “*ijeapyrerã*”, seus descendentes.



Produção do livro

Autores do roteiro e dos textos : Pesquisadores Wajãpi

Ajareaty, Ana, Janaimã, Japu, Japukuriwa, Jatuta, Jawapuku, Jawaruwa, Kari amyry, Kariki, Kupena, Kuripi, Marãte, Marawa, Pasiku, Patire, Rosenã, Saky, Sava, Seretê.

Revisores da ultima versão dos textos: Ana, Japukuriwa, Jatuta, Kariki, Marãte, Pasiku, Rosenã, Saky, Seretê.

Coordenação do Programa Wajãpi: Lúcia Szmrecsányi

Organização, edição e texto página 27: Dominique Tilkin Gallois

Oficinas e acompanhamento dos pesquisadores: Dominique T. Gallois, Eva Gutjahr, Evandro Bernardi, Giuliana Henriques, Joana Cabral de Oliveira, Mario Braga.

Tratamento de imagens: Gabriela Menezes

Diagramação: Dominique T. Gallois, Catherine Gallois

Desenhos das capas : Jawapuku Wajãpi e Sava Wajãpi

Croqui da página 5 : Rogério do Pateo

Fotos: Dominique T. Gallois, Joana Cabral de Oliveira

Realização:

Instituto de Pesquisa e Formação em Educação Indígena – Iepé
& Conselho das Aldeias Wajãpi – Apina

Apoio para realização deste livro:

Rainforest Foundation - Noruega
Projeto Defesa dos Direitos Culturais Indígenas nas Políticas Públicas

Colaboração para o Programa de Formação de Pesquisadores Wajãpi :

Instituto do Patrimônio Histórico e Artístico Nacional – IPHAN/MINC (Projeto “Arte e Vida dos Povos Indígenas do Amapá e norte do Pará”).

Organização das Nações Unidas para a Educação, a Ciência e Cultura – UNESCO.
Projeto 553BRA4000 (Wajãpi- Amapá).

Primeira edição – dezembro 2008



Wajãpi kō ojivojivo jẽ rowã ekoi,
uve amõ Wajãpi kō ekoi
amõ tena rupi ma'ẽ.
Uve Wajãpi Inipuku wanerã,
uve Kumakary wanerã,
uve Pypyiny wanerã,
uve Wiririry wanerã.